



Electrolux
PROFESSIONAL

Pranje posuda
Podpult za plehove 600x400 mm,
dupla izolacija, atmosferski bojler,
30 korpi/h.

ARTIKAL #

MODEL #

NAZIV #

SIS #

AIA #



402313 (EXLIG)

Podpultna perilica posuda za posude 600x400 mm, s dvostrukom korom, atmosferskim bojlerom, odvodnom pumpom i dozatorom deterdženta, kapacitet na sat 30 košara ili 540 posuda ili 120

Kratke specifikacije

Artikal No.

Jedinica će biti podpultna perilica posuda s ispiranjem toplom vodom uz korištenje police dimenzija 500*500 mm ili 500*600 mm s atmosferskim bojlerom. Električne karakteristike trebaju biti trofazni rad od 400 volti 50 Hz, koji se može pretvoriti u jednofazni na licu mjesta. Učinkovitost pranja osigurava snažna pumpa za pranje, spremnik za pranje velikog kapaciteta, gornja i donja rotirajuća prskalica. Konstantna temperatura i tlak ispiranja zajamčeni ugrađenim atmosferskim bojlerom i pumpom za pojačavanje ispiranja. Jedinica namijenjena za pranje ladica 600x400 mm i omogućuje korištenje standardnih polica 500x500 mm. Četiri automatska ciklusa za različite vrste proizvoda. Dvostruko izolirana vrata s protutežom. Dvostruki ormarić. Prešani spremnik za pranje s okruglim kutovima. Konstrukcija od nehrđajućeg čelika 304 AISI uključuje vrata, vanjske ploče, okvir, spremnik za pranje, filtre spremnika, ruke za pranje i ispiranje. Elektronička kontrola s prikazom temperature. Automatski ciklus samočišćenja. Jedinica uključuje odvodnu pumpu i pumpu za doziranje sredstva za ispiranje te je opremljena električnim kabelom.

ODOBRENJE:

Glavne značajke

- Sustav za pranje opremljen rotirajućim ručkama za pranje, pumpom za pranje velike snage i bojlerom velikog kapaciteta za profesionalno pranje.
- Jednostavno ubacivanje sprijeda.
- Dvoslojna izolirana stijenka osigurava nisku razinu buke i smanjenje gubitka topline iz stroja.
- Niske razine buke.
- Ugrađeni dozator sredstva za ispiranje i deterdženta s automatskim početnim i kontinuiranim punjenjem ciklusa za savršene rezultate uz smanjenje potreba za servisiranjem i održavanjem.
- Trofazni ili jednofazni električni priključak, mogućnost zamjene na licu mjesta.
- Ručke za pranje se lako uklanjaju za čišćenje.
- Ugrađeni atmosferski bojler s pumpom za pojačavanje ispiranja za osiguravanje stalne temperature i tlaka vode za ispiranje, neovisno o ulazu vode.
- Pauza od nekoliko sekundi nakon pranja i prije ispiranja osigurava da kapljice nečiste vode neće pasti na čisto suđe na kraju ciklusa ispiranja.
- Velika komora za pranje prikladna je i za standardne košare 500x500 mm i za košare 600x500 mm za pranje posuda 600x400 mm.
- Elektronička upravljačka ploča s prikazom temperature za jednostavno upravljanje i praćenje statusa stroja.
- Opremljen odvodnom pumpom za jednostavnu i brzu montažu bez otvaranja stroja.
- Ugrađeni atmosferski bojler dimenzioniran da podigne ulaznu vodu na najmanje 84 °C za dezinfekcijsko ispiranje. Nije potreban vanjski pojačivač.
- Kapacitet pranja 30 košara na sat.

Konstrukcija

- Jedinica ima glatke površine za lakše čišćenje.
- Sa stražnje strane potpuno zatvoren pokrovnom pločom.
- Veliki duboko izvučeni spremnik za pranje i unutarne područje za pranje sa zaobljenim kutovima i bez cijevi kako bi se izbjeglo nakupljanje prljavštine.
- Veliki filter spremnika skuplja prljavštinu kako bi voda za pranje ostala čista dulje vrijeme i imala bolje performanse pranja.
- Prednja ploča, vrata, spremnik za pranje, filteri spremnika, ručke za pranje i ručke za ispiranje izrađeni su od otpornog na koroziju 304 AISI nehrđajućeg čelika.
- Jedinica s pumpama za doziranje sredstva za ispiranje i deterdženta.

Održivost

- Izolirana dvoslojna konstrukcija vrata čuva toplinu unutar spremnika kako bi se smanjila potrošnja energije i buke. Mehanizam za protutežu minimizira udar prilikom otvaranja i zatvaranja.

Uključeni dodaci

- 1 nosač od nehrđajućeg čelika PNC 867073 za 4 komada posuda 600x400 mm za podpultnu perilicu posuda Pastry Line



Experience the Excellence
www.electroluxprofessional.com

Prednja strana

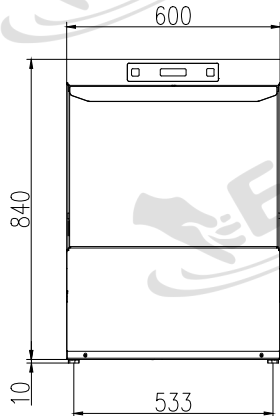

Sa strane

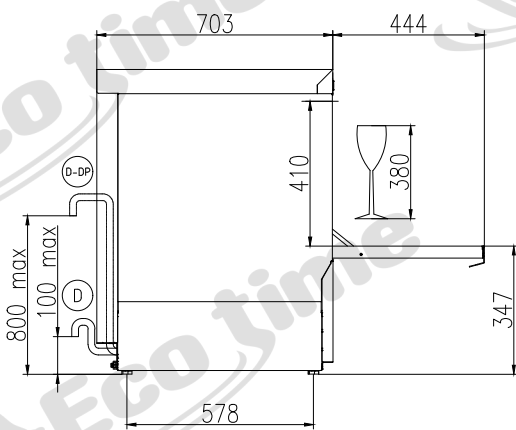
 CWI 1 = **Ulaz za hladnu vodu 1**
 (cleaning)

 D = **Odvod**

 EI = **Električni ulaz**
 (struja)

 EO = **Električna utičnica**

 HWI = **Ulaz vruće vode**

 XD = **Prikjučak deterženta**

 XR = **Prikjučak sredstva za**
ispiranje

 WI = **Ulaz vode**

Stražnja strana

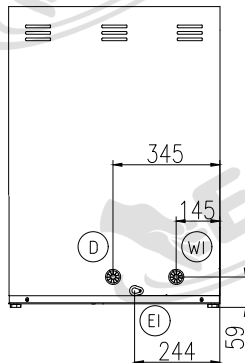
El. energija:
Napon:

402313 (EXLIG) 380-415 V/3N ph/50 Hz

Zadana instalirana snaga: 6.65 kW

Grijači elementi kotla: 6 kW

Grijači elementi spremnika: 2.4 kW

Veličina pumpe za pranje: 0.68 kW

Voda:
Tlak, bar min/max: 1-6 bar

Veličina odvodnog voda: 29mm

Ulazni tlak vode: 15 - 87 psi (1 - 6 bar)

Kapacitet spremnika za pranje (lt): 22

Kapacitet bojlera (lt): 5.5

Ključne informacije:
Košara na sat*: 30

Posuđe na sat: 540

Vrijeme radnog ciklusa (sek.): 120/180/360/540

Temperatura pranja: 55-65°C

Dimenzije ćelije - širina: 500 mm

Dimenzije ćelije - dubina: 600 mm

Dimenzije ćelije - visina: 410 mm

Temperatura ispiranja: 85 °C

Vanjske dimenzije, širina
Vanjske dimenzije, dubina
Vanjske dimenzije, visina
Veličina pakiranja
(ŠxDxV): 690x790x1000 mm

Održivost
Temperatura dovoda vode*: 10-50 °C

Potrošnja vode po ciklusu
(lt): 2.2

Razina buke: 61,3 dBA

Uvoznik i distributer u BiH:

Eurosan d.o.o.

Bišće polje bb Mostar

Telefon: +387 36 342 220

Email: info@eurosan.ba

Web: www.eurosan.ba

 Pranje posuđa
 Podpult za plehove 600x400 mm, dupla stijenka, atmosferski
 bojler, 30 korpi/h.
 Tvrtka zadržava pravo izmjene proizvoda bez prethodne
 najave. Sve informacije točne u vrijeme tiskanja.